

السؤال الأول: (٣٠% من الدرجة الكلية) المقارنات والأشكال

(١) أنقسمت الأبراطورية الرومانية إلى جزئين مختلفين من حيث المكان والعاصمة واللغة والمذهب ورأس الكنيسة والفكر المعماري لكلاً منهما من حيث نمط بناء الكنيسة ومواد البناء المستعملة.... إلى آخره. وضح ذلك في نقاط محددة بأستعمال الإسكتشات المختلفة والشرح عليها في صورة مقارنة؟

وجه المقارنة	الامبراطورية الشرقية	الامبراطورية الغربية
المكان	تونس - مصر - سوريا - ارمينيا - مصر - ايطاليا	البرونز - ايطاليا - فرنسا - اسبانيا
المادة	الطوبوك - القرميزات - رومانية	اروسا
اللغة	الغريكية	اللاتينية
الزمن	الارستو روماني	الكلاسيك
رأس الكنيسة	بطريركيا روماني	بابا
النمط المعماري	تتميز بمركز القباب المركزية المشيدة من الاحجار والخرقو قبة لتوازي المذبة التي تليها	تتميز بملامح الجملة ذات المشيدة التي تواتر في المناطق المشيدة
امثلة	<ul style="list-style-type: none"> St. Sophia St. Mark St. Peter 	<ul style="list-style-type: none"> St. Peter St. Mark

الامبراطورية الغربية

الامبراطورية الشرقية

الامبراطورية الغربية

الامبراطورية الشرقية

الامبراطورية الغربية

الامبراطورية الشرقية

٢) ظهر مكان التعبد في صور مختلفة من حيث المكان والمساحة وأسلوب التصميم والمكونات الوظيفية وأيضاً أختلاف المسئول عنه... إلى آخره.

وضح في نقاط محددة وبأستعمال الإسكتشات المختلفة وذكر مثال أن أمكن:
أنواع وأشكال أبراج الكنائس؟ وأسباب وجود ذلك العنصر في المبنى الديني؟

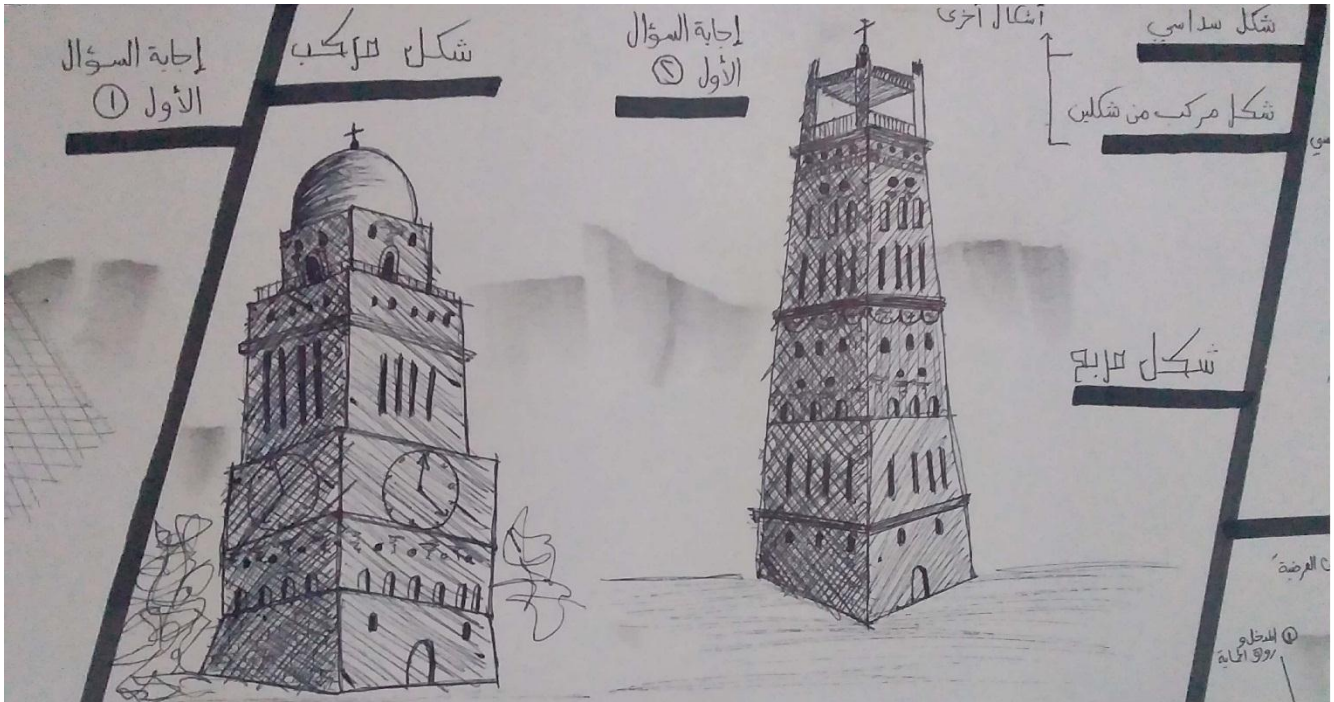

السؤال الثاني: (٣٠% من الدرجة الكلية) المكونات والعناصر

أعد رسم الكروكي بالنموذجين المرفقين موضعاً عليه مكونات الكنيسة وذلك من خلال الترقيم التالي؟

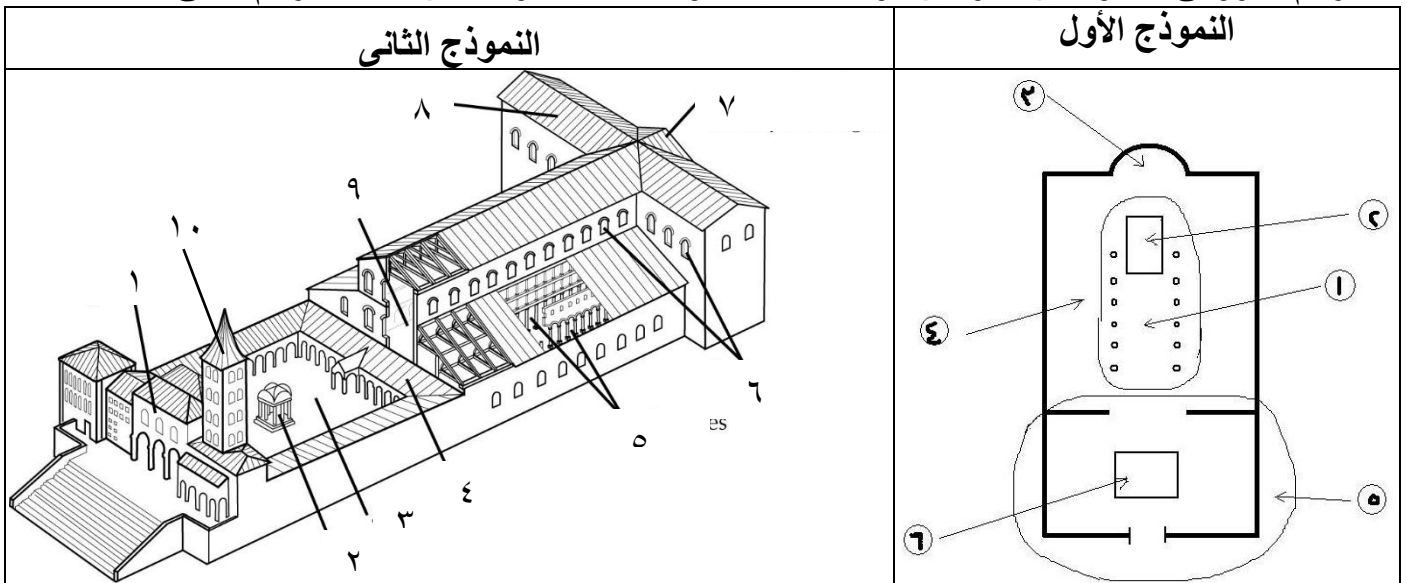

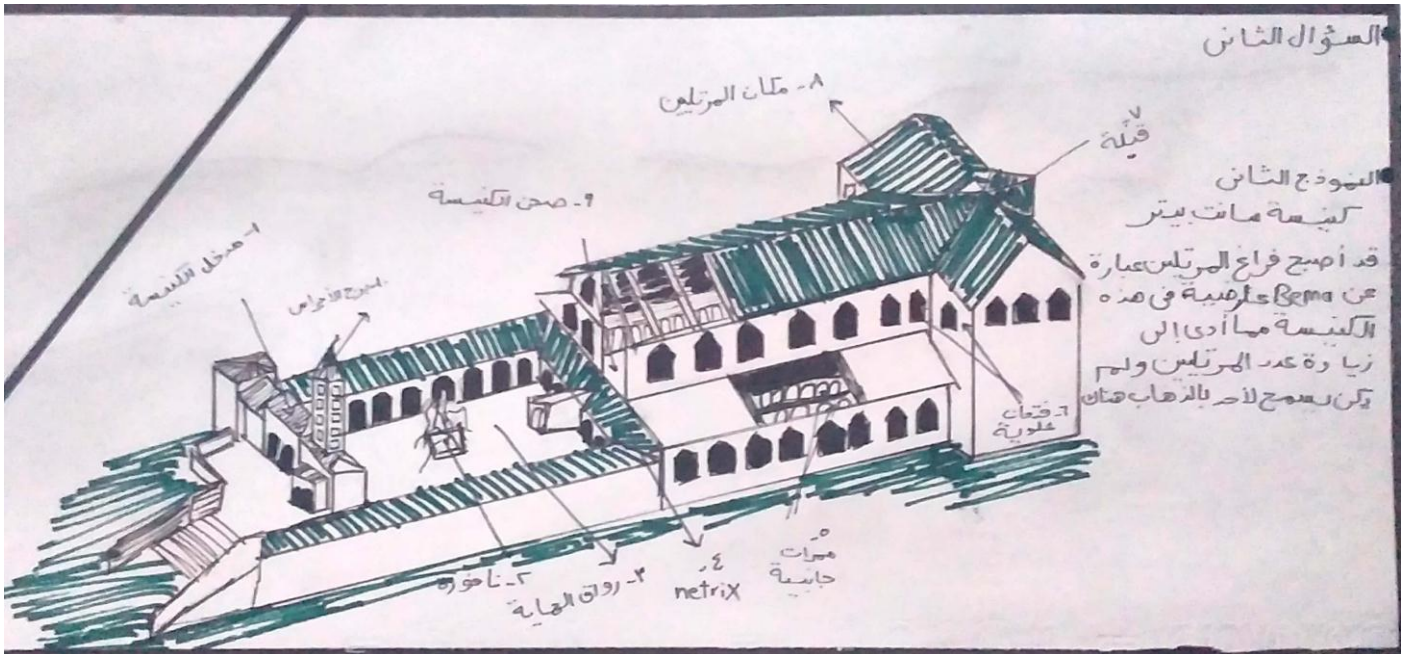

النموذج الثاني
كنيسة سانت بيتر
قد أصبح فراغ المرثلين عبارة
عن *Bayes* عرضية في هذه
الكنيسة مما أدى إلى
زيارة عدد المرثلين ولم
يكن يسمح لأحد بالذهاب هناك

١- كنيسة سانت بيتر أو القديس بطرس - الفاتيكان ٣٣٠ م. St Peters Basilica, Rome

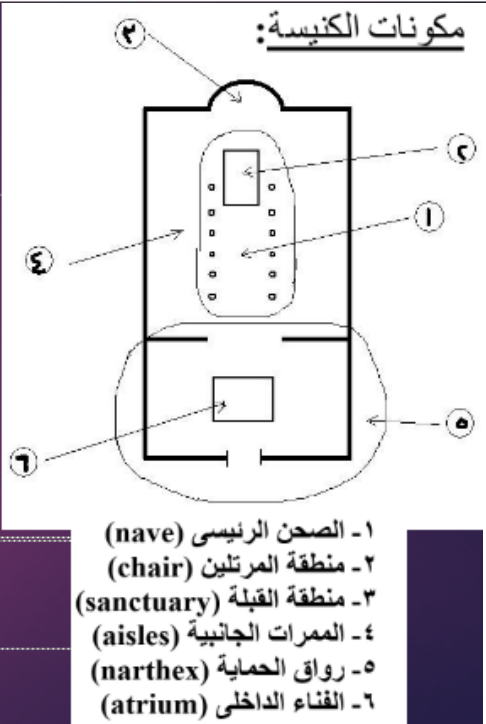
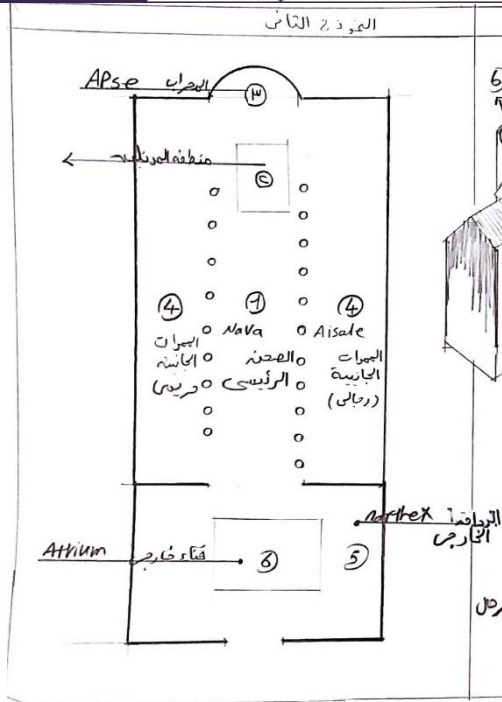
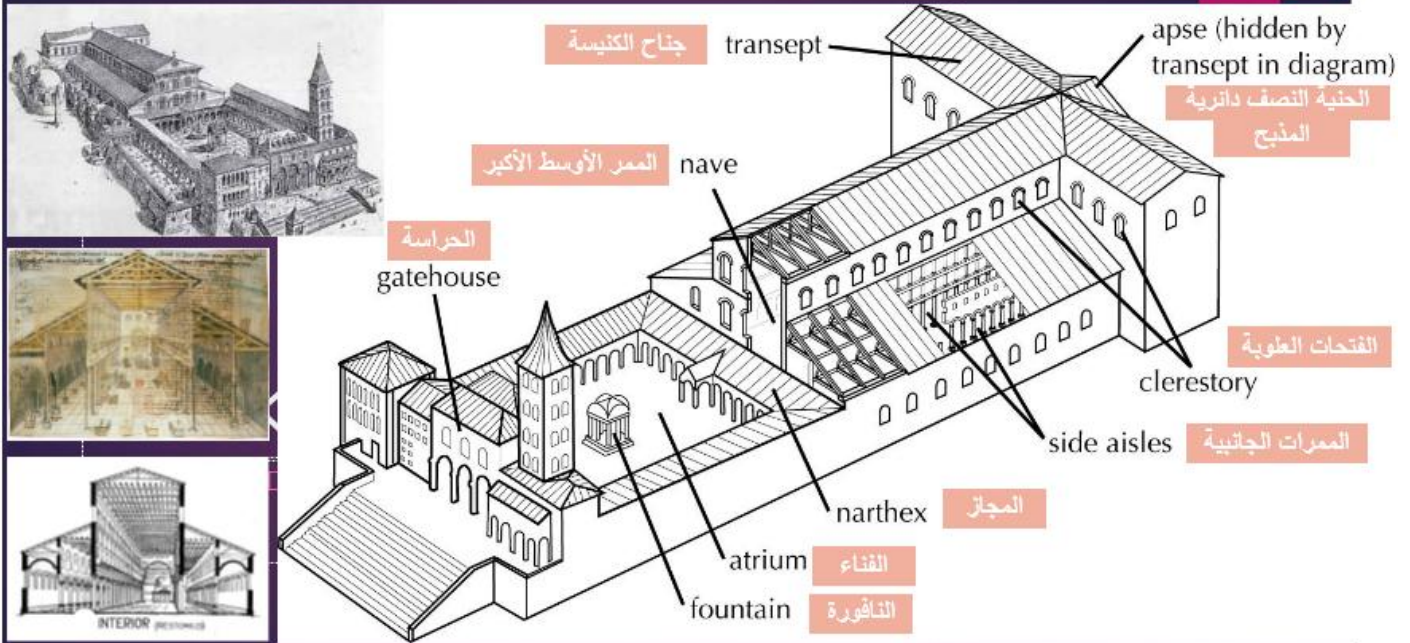

السؤال الثالث: (٤٠% من الدرجة الكلية) الأنواع والأنماط من خلال البحث

ظهرت الكنائس البيزنطية وقد أخذت أشكال محددة قد ظهرت بوضوح في المساقط الأفقية ذو خصائص معمارية نظراً لأبعاد وعوامل إنسانية وبيئية وجغرافية وجيولوجية ومناخية ودينية بالإضافة إلى العوامل الاجتماعية والتاريخية.... إلى آخره

(١) أذكر مستعينا بالإسكتشات:

أنواع وأشكال القباب التي ظهرت في تسقيف الكنائس البيزنطية؟، وكيفية تمييزها عن القباب الساسانية؟ وكذلك مواد البناء المستعملة؟ وكيفية معالجة الأركان الداخلية بالمباني أسفل القباب؟

(٢) أذكر أنواع الكنائس البيزنطية؟ ثم أختار نوعين منهم وقم بشرحهما مستعينا بالإسكتشات التوضيحية؟

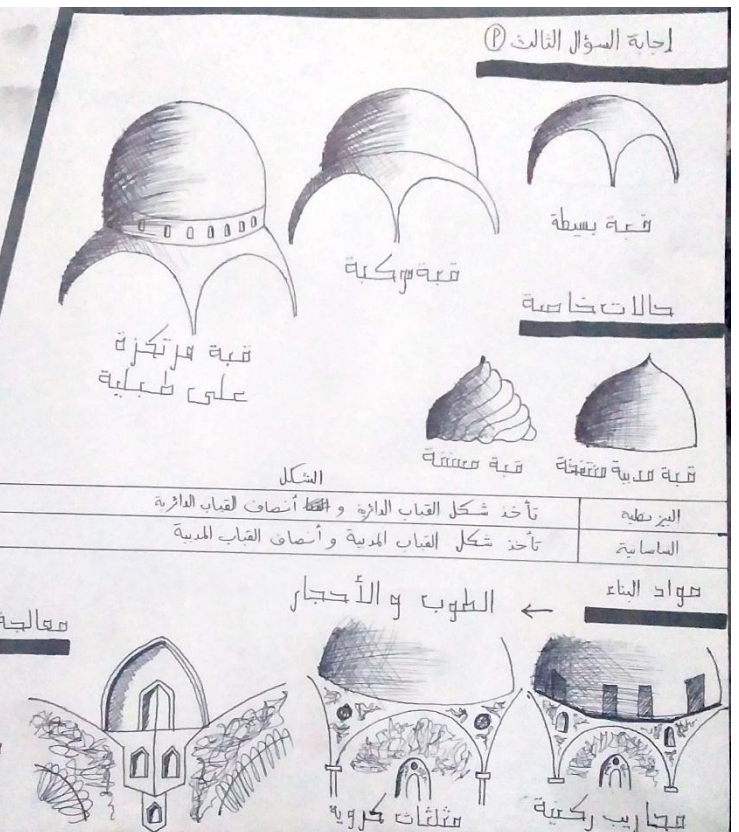
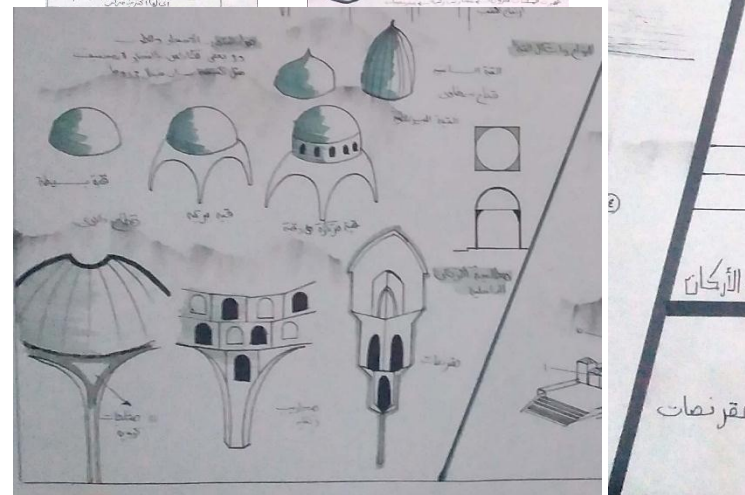
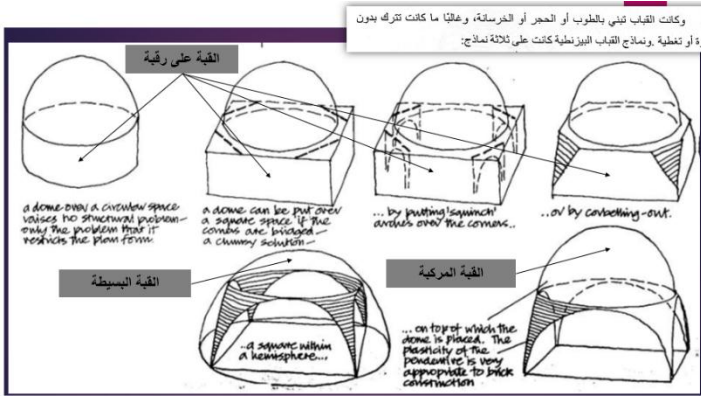

أنواع الكنائس البيزنطية

لم تأخذ الكنائس طابعاً ذاتياً أو شكاً لا محددًا ذو خصائص معمارية إلا بعد مدة طويلة من انتشار المسيحية، فقد استخدمت في البداية المساكن كآسكن للعبادة، ولكن بعد ما اعتنق "قسطنطين" الديانة المسيحية ظهرت الحاجة إلى بناء الكنيسة للتعبير عن دين الدولة الجديد، واتخذت في البداية طابع البازيليك التي كانت تستخدم كمحاكم ومكان تجمع التجار، وعلمت بها التغييرات اللازمة لتناسب العبادة الجديد.

في القرن الخامس كان هناك أسلوبان متميزين في بناء الكنائس؛ الأول هو البازيليك في الجزء الغربي من الإمبراطورية الرومانية، والآخر هو الكنيسة المستديرة أو المثلثة الأضلاع (ROTONDO) تعلوها قبة عريضة وتكون أحياناً على شكل صليب داخل مربع. وهي فكرة بيزنطية مأخوذة عن العمارة الشرقية.

وقد تعددت نماذج الكنائس البيزنطية على النحو المبين بالشكل المرفق.

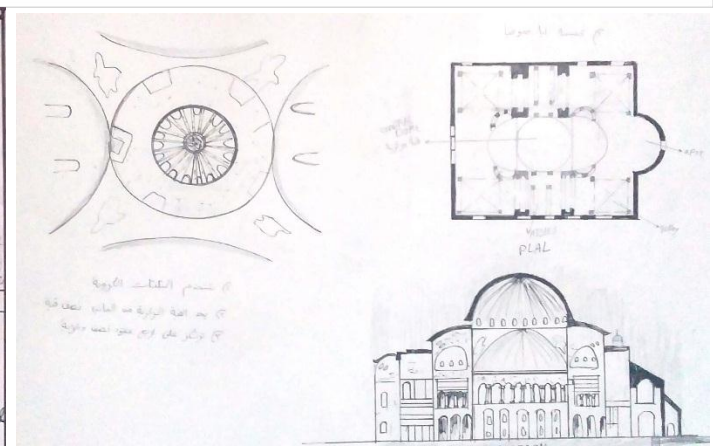
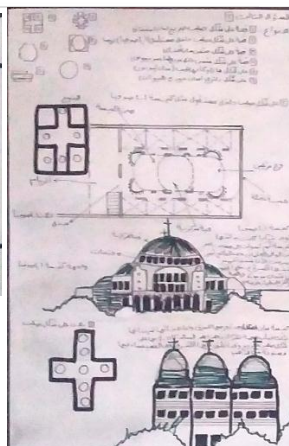
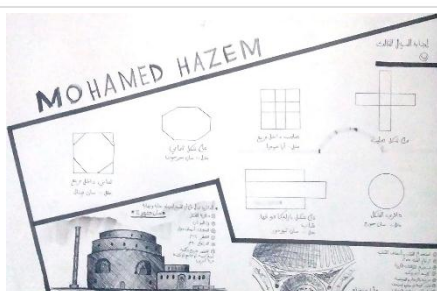
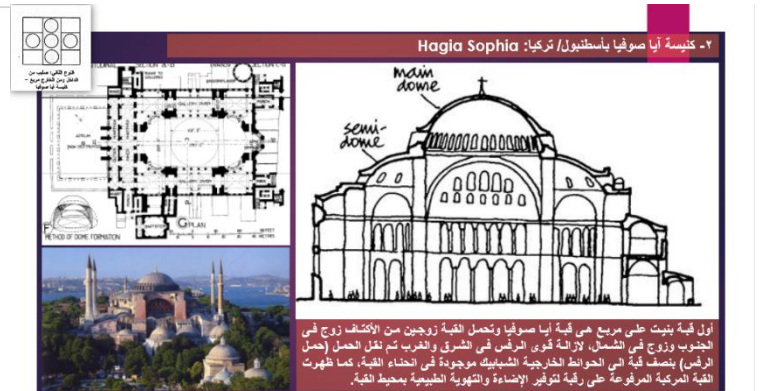
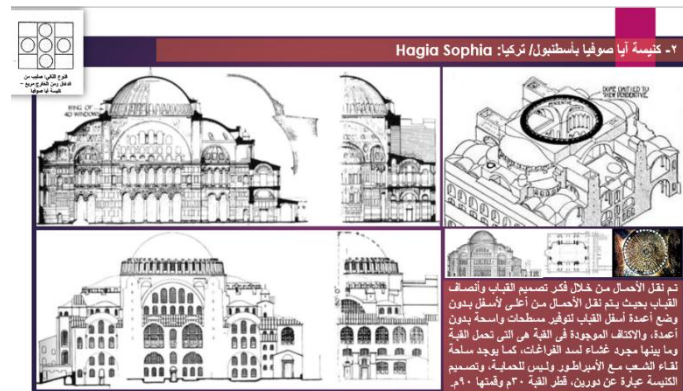
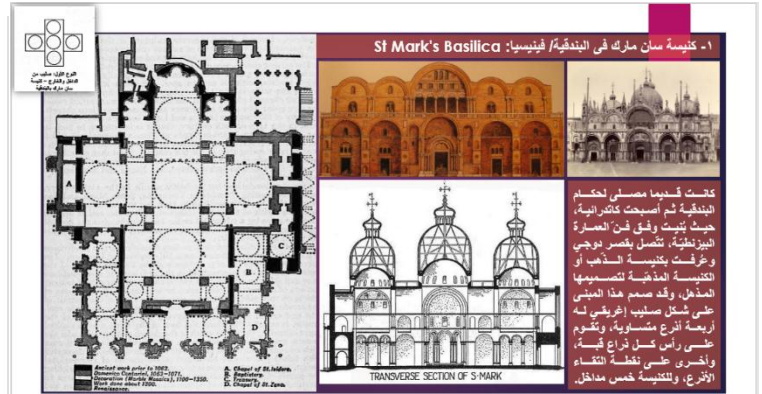
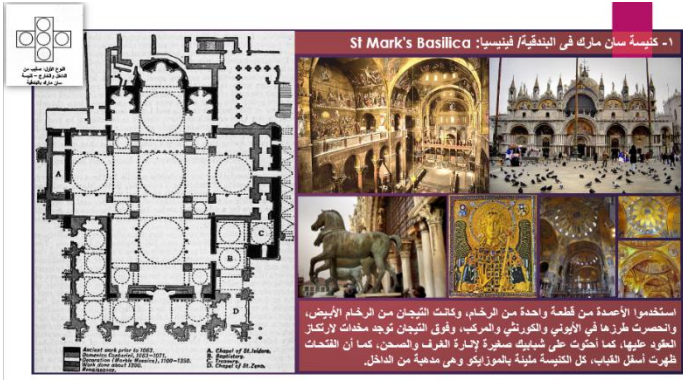
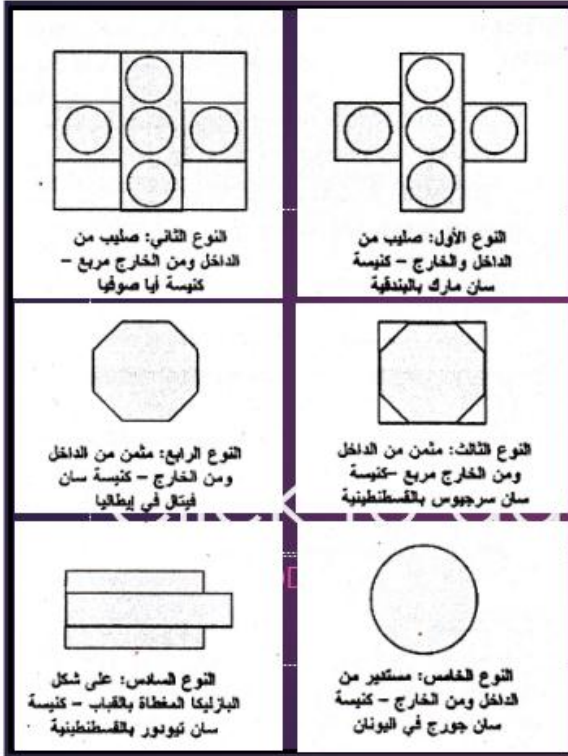

مع أطيب التمنيات بالتوفيق
د.م/كمال محمود الجبلاوى